

VICTIM OF LOVE

ACT.2

触

翼

ADULT ONLY









ムキッ



キュ…



パクッ

栄一さんを起こす
時は必ずフェラで
起こす…
これも栄一さんの
命令…



ペロ…



彼の男性器は
数時間もすると
取垢が溜まり、白いも
味も二層非道い
ものになる……





頭を押さえられ、喉の奥に性器の先が当ってえぐいても、歯を立てる事は決して許さねない…





う……

寝起きの彼の口も
全身に鳥肌が立つ
程の悪臭を放つ

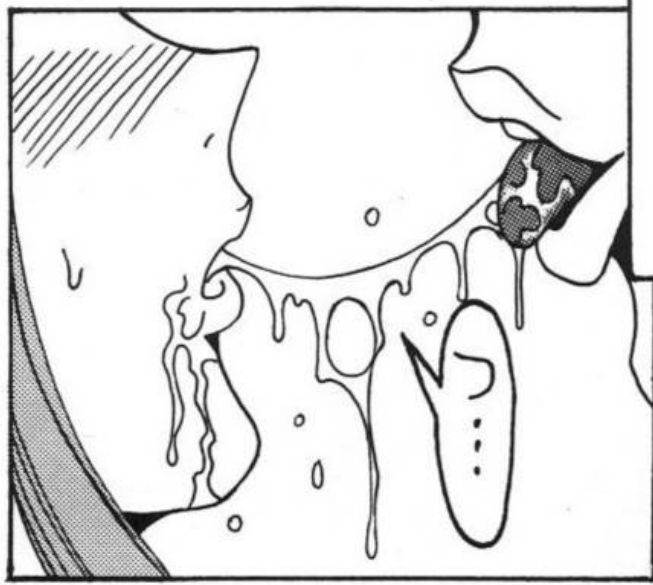

う……

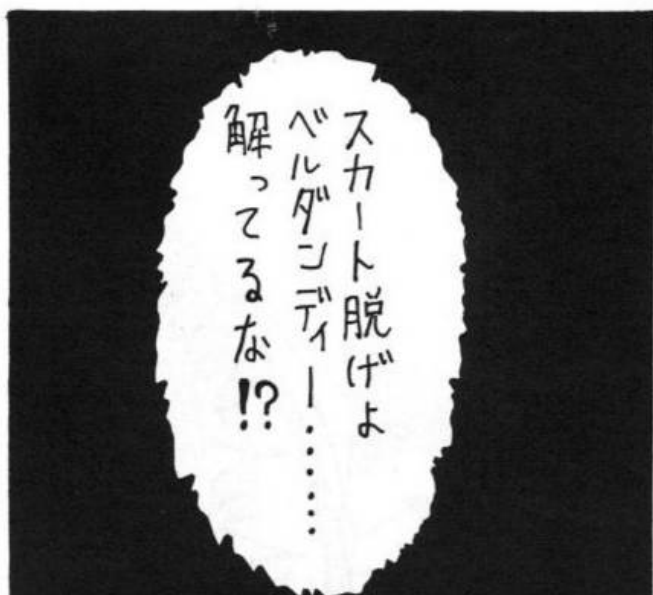

スカート脱げよ
ベルダンディー……
解ってるな!?



フユ……

ニフユ……

フユパ……

はい、どうぞ：：今日も
栄一さんのチンポ汁を
私の腔内に沢山
シメシメして下さる



朝からはしたなく
両足を広げ、栄一さんの
男性器をおがる：：
彼の性欲処理に
朝も昼も夜も無い：：

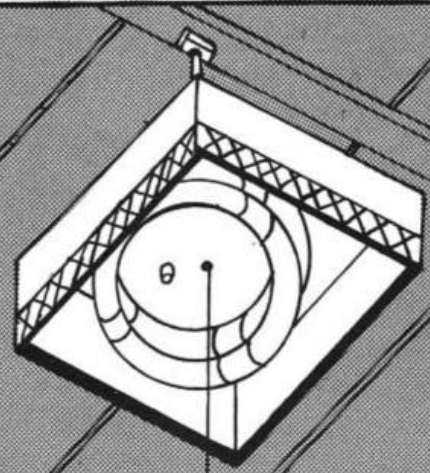

ああああ…ッ

おい、さっさと
起きて俺のキンポ
拭けよ！

シュ...

そう...今日はこれまで
とは違う...
地上に来て初めて
この部屋から
本格的に出られる

カサ...

ドロ...



紹介しとくぜ…
俺の彼女の
ベルダンディーだよ

私の存在には既に
気付いていた筈だけど
この日初めて、改めて
家族に紹介された…



ベルダンディーです…
今日まで碌に御挨拶も
せず、すみませんでした



この頭毎日毎日
フコフコするせいと
思ったら……



何がオイ、凄い
美人じゃないか

栄一さんのお父様・桂太さん
お母様の貴子さん、
弟さんの恵二さん、
別室に居る祖父の英馬さん
これが^{このいえ}森迫家の家族
構成……



ニヤニヤ





ここから私は思い知る
事になる……
あの乱雑な部屋の中で
栄一さんの相手をしていた
方がまだマシだった、と



……いえ、
そんな……



いやあ、美人だなあ
栄一には勿体無いぞ
なあ、母さんの？





栄一さんの性奴隷に
なった私は、彼が何を
させようとしているのか
理解出来てしまった。





地上に来て初めての
 まともな食事も楽しむ
 余裕は無かった……
 家族の前でこんな事を
 させるなんて……彼は
 やはりまともではない





しる!



ゴッ

私はただ従うだけ……
彼が私にしたい・させたい
事は解っても、
こんな事に何の
意味があるのかは
理解出来なかった





ウキにタダ飯食あせて
おく余裕は無いからね
今日から働いて貰うよ

…はい…







あ・あの・・・
お掃除しないと

続けるよ

ぐりぐり

んん

ブラジャーを
着けるのは禁止
これもルール・・・
彼がいつでも
揉めるように



あッ!!





そっちは嫌...ッ
許して下さいッ!!

ヒュッ

ヌグッ



何だ、本気汁
出してるじゃねー
かよ

っ?...



ズル...







パク…



俺がしゃぶれっ
つたら即フェラしろっ
つてるだろ!?

ぐりぐり



抵抗や反論は無意味
：性奴隷の私の役目は
彼を満足させる事…



仕事で居ないお父様
以外の貴子さんや
恵二さんに見られない
内に彼を満足させる
しか無い……



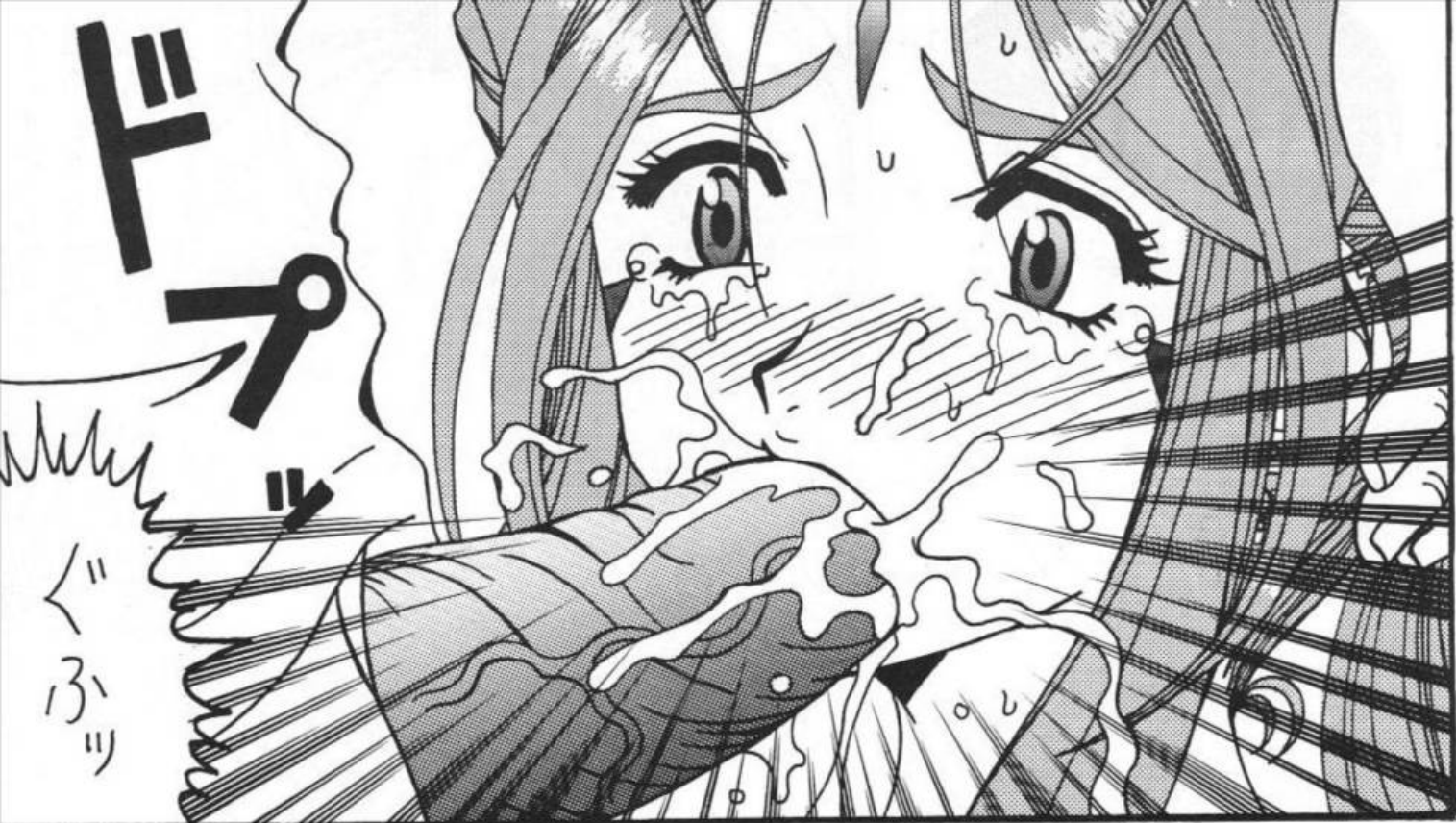

オイ、掃除中に
床を汚してごい
すんだ!?



す・すみません
すぐ拭きます



口の中に射精される
のにはまだ慣れない
…上手く受け止める
のが難しい

ハ
ッ
ッ





終わったらソファーに
寝て股を広げろ









あぁッ

はぁんッ

あぁんッ

そう、私もこの短期間の内に、性的絶頂へ達する様になり、その快感を何度も味あっていた……



性奴隷の契約による
「強制力」が私の体を
変化させ、快感が
増幅しているらしい
.....



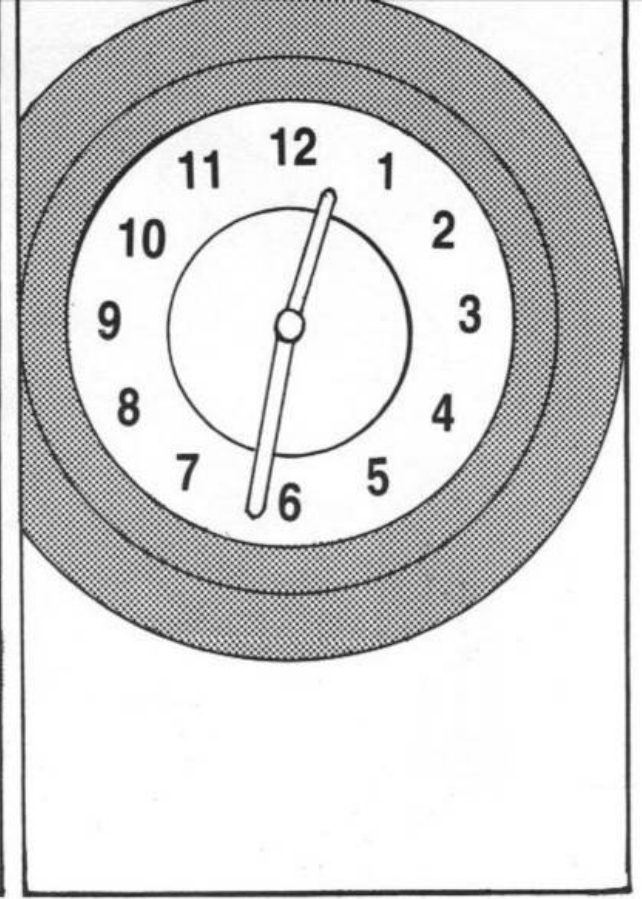





彼に口で奉仕する
事で得た卵焼きは
…ペニスと精液の
せいで、とても苦い
味かした……

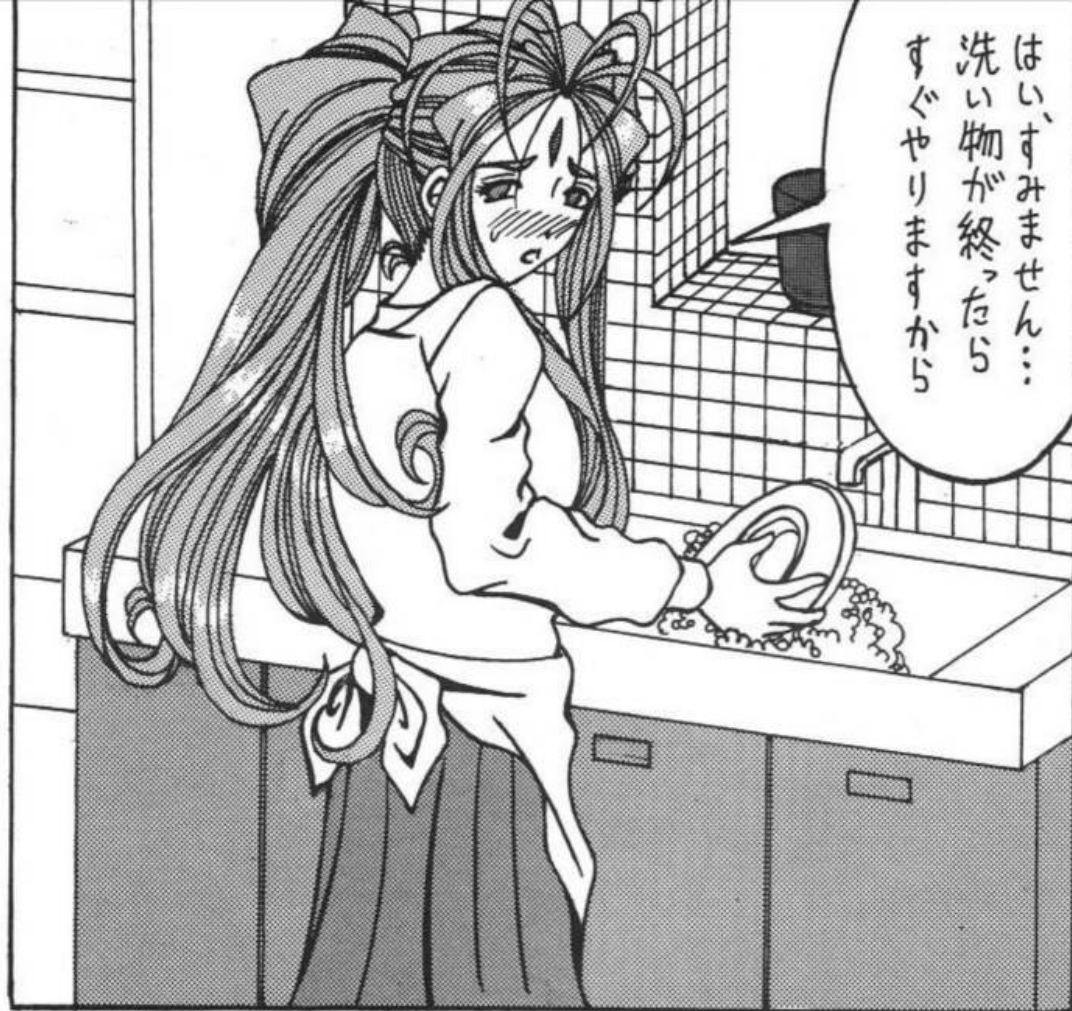

はい、すみません…
洗い物が終わったら
すぐやりますから



ちよっとあんだ、
掃除は終わったの
かい!?



ギシ…



キニュツ
キニュツ

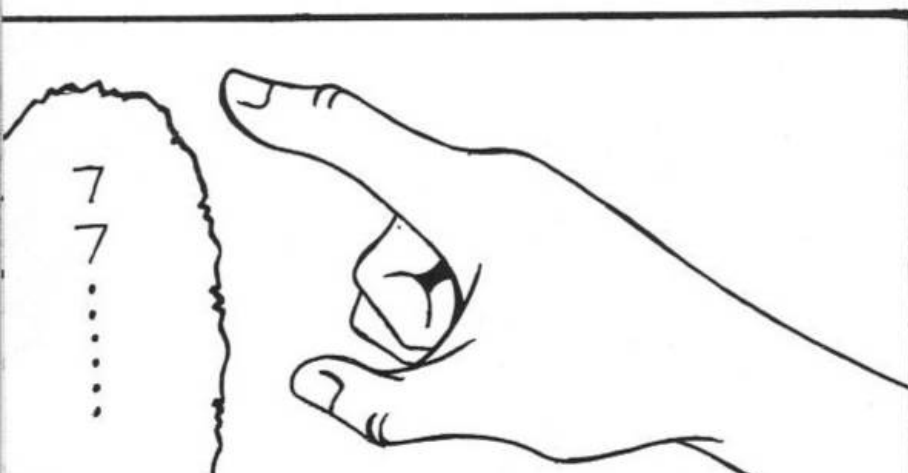
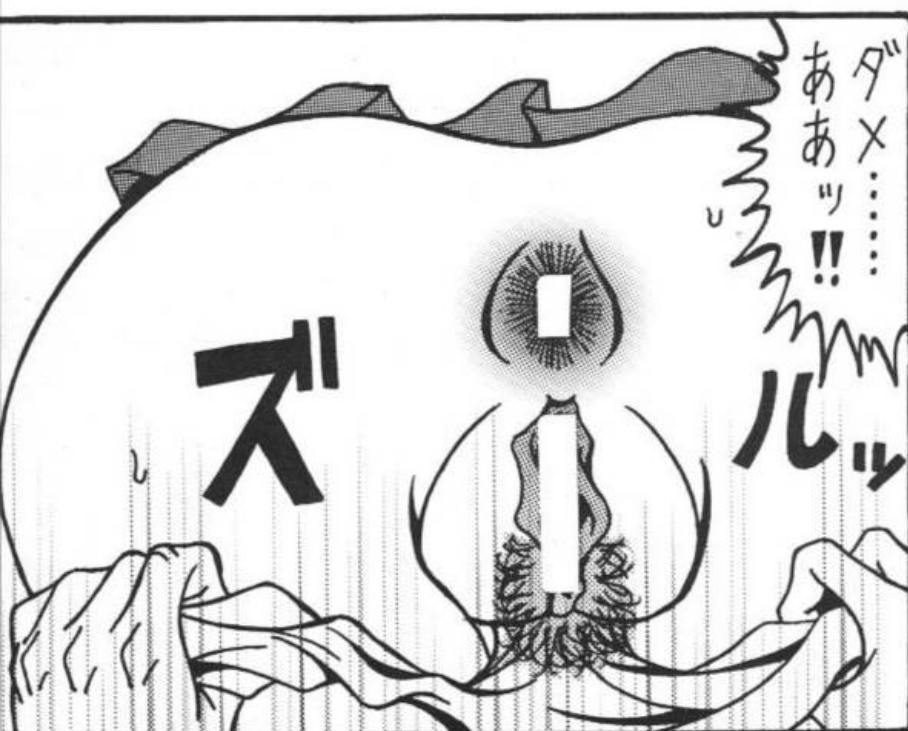

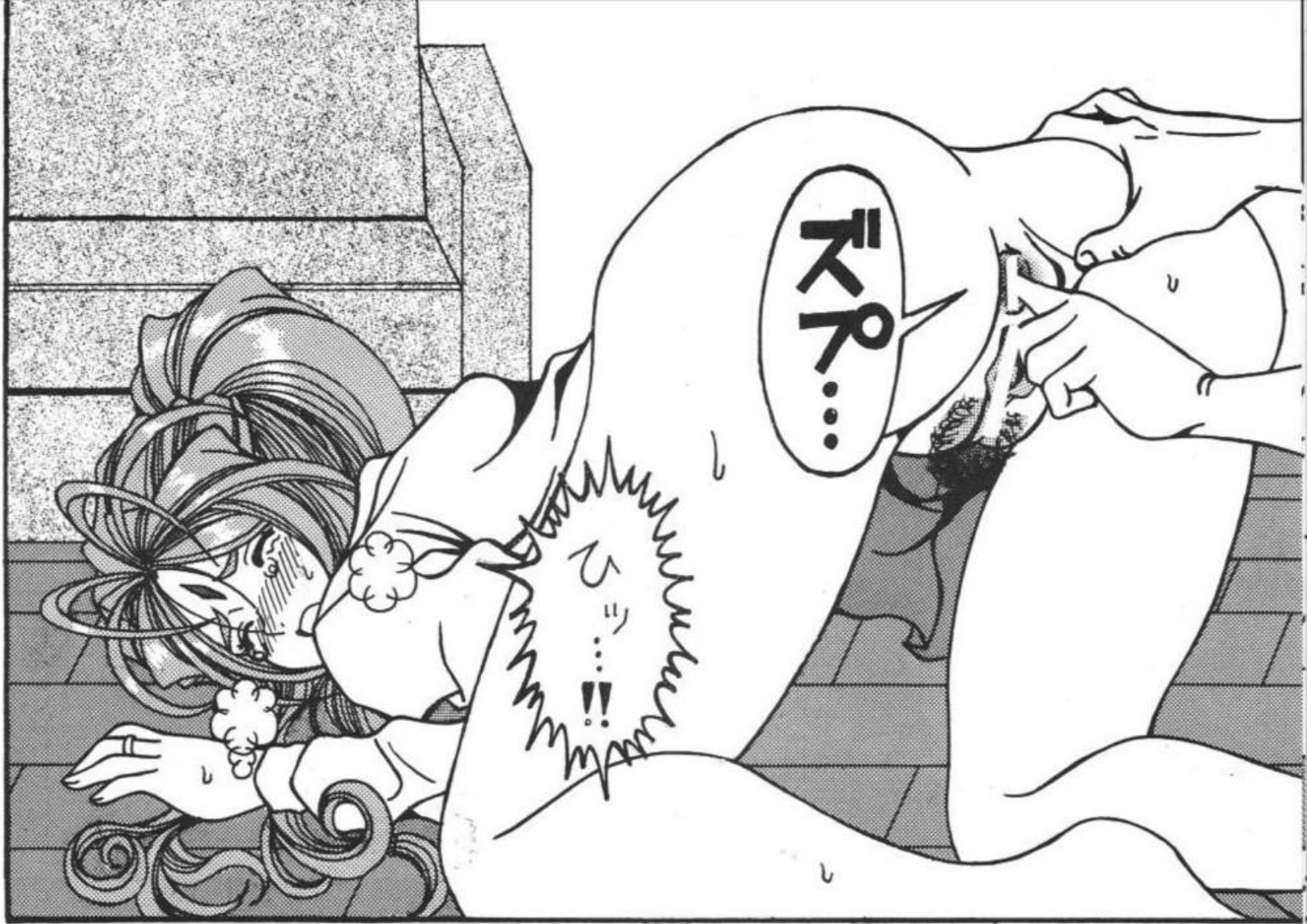



その内こっちにも
千こぽブ千込んで
やるからなア……

はあああ……



ぬぽ……



何だ、ケツ穴
弄られママンコ汁
垂れ流してるじゃ
ねーかお前

ゲラァ……

そんな……
嘘ですう……



そんな事…
あんまりですう



舐めてキレイに
しろ…お前の
クソだ



チュパッ
…

チュウ



お前、ジイちゃんに
挨拶してねえだろ…
掃除終わったら行って
来いよ

ちゅぽ

自分のお尻の味は
栄一さんの口、性器、
精液よりも苦くて
臭かった……



あ……



恵二さん……

あっちの
和室だよ



あの…お爺様のお部屋は何処ですか
………?

ありがとうございます
ご迷惑です

ア
ア…

!!

サワ……





私、バルガンティーンと
申します……
宜しくお願ひします



えん？
何ですか？

……
IP 7
IP 7



……この家の男性
る人は、私を性の対象
としてしか見ていない
らしい……





誰のお陰で
生活出来ると思
ってるんだ!?



あんたのウソコ付いた
パンツを洗ってるのは
誰さ!!

そしてこの家の主人
桂太さんとその奥様
貴子さんといえげ
.....

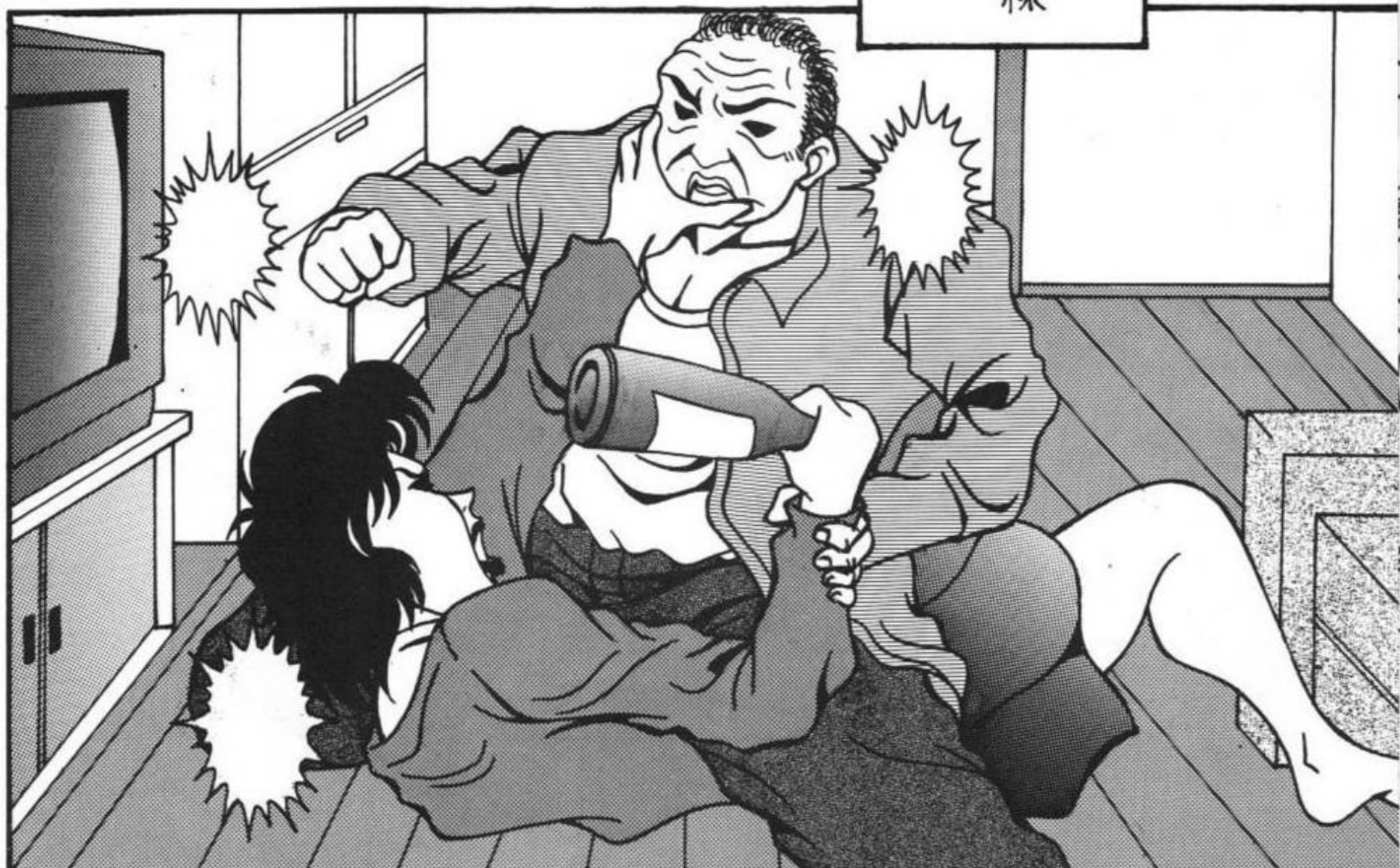





桂太さんの家庭内
暴力を止める事は
出来ず、彼が疲れ
果てるまで続いた
……

余所者は
すっこんでリヤ
いいんだよ!!

ぐえ……

ド
ツ
ツ

パ
リン

ガ
ン

ゴ
ツ

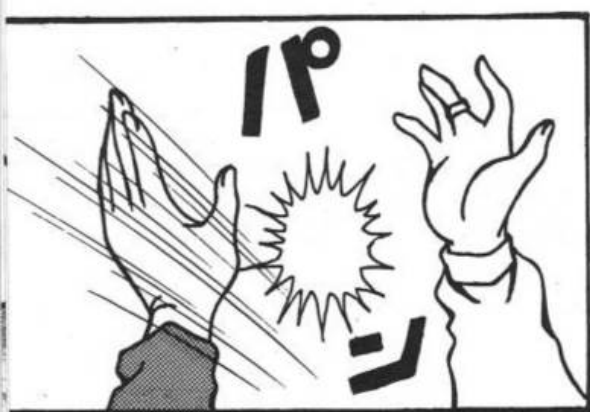



この家はセルンでいる
 ……天上界かしか
 知らなかった私には、
 辛くて苦しくて、
 生き地獄に思える
 ……



パキ

パキ



カチャ…



パキ

Mami



居間の騒ぎにも、
私が顔を腫らしている
のにも触れるどころか
気にも留めない……
それが栄一さん
このあと





お前、顔を
しかめたなア!?

う……

こんな場所^{ところ}でも
ここに居る人達に
優し^{やさ}しと思^{おも}いやりで
接^あつする^あるのが
女神^{めが}の役目^{やくめ}——!?

そんな臭えなら
もっと嗅がせて
やるぜえ!!

う
はッ

私にこの家の
人達の心を救う、
なんて事が出来るの
!?

ん
ん
ん
ッ
!!

ブ
ポ
ッ

ACT3へつづく

もっ
食らえッ

あとかき

どうも、双馬です。「蝕翼 ACT.2」はいかが
だったでしょうか。読んだ人を鬱^鬱にさせる、
それでいてチロコを熱たせるような内容に
しよう、と思っているのですが(笑)。

実はRPGカーニバル2の代表、DUNさんは
暴力描写は苦手ぞ、本当はダメなのですが

が、ベルダンティーがひどい目に
遭うマンガにしたいと双馬の
ワガママでやらせてもらいました。

DUNさん、ごめんなさい。

そしてまさか藤島先生が見ている
とは思いませんが、念の為謝罪
おきます。申し訳ありません。

これからもずっとコミックを買います
から、見逃がしてやって
下さい!! そしてすみませんが
これからもっとひどくなると
いきます!! (笑)

それではまた…最近ネズミに
性的魅力を感じる双馬。
物置き2つ、蜘蛛でした。



蝕翼
ACT. 3
今夏発売
(予定)!!

次回予告





- 双葉社 アクションビザッツ、ビザッツDX、ビザッツSP
- 双葉社 グルメコミックス 食の鉄人たち
- 芳文社 週刊漫画タイムス増刊 らぶちゅ
- エンジェル出版 エンジェル倶楽部
- モエールパブリッシング モエマックスJ r
- GOT kissui
- 海王社 デジタル配信コミック サイベリア

http://www.dmm.co.jp/digital/book/kaioh/cyberia/0004_html/=ch_navi=comic/

皆様こんにちは、いつも当サークルの発行誌をお読みいただき、誠にありがとうございます。
代表のDUNです。

本職はフリー編集で上記の各誌それぞれ編集のお仕事させていただいております。

読者の方で、もし上記商業誌執筆を考えていらっしゃる作家の皆様いらっしゃいましたら、プロ、アマ、男、女、問わず受付しておりますので、下記メアドまでご連絡いただければ、幸いです。※「食の鉄人たち」のみ全年齢雑誌で、こちらのみ原作者と資料提供があります

採用条件としましては、18歳以上、連絡にはメールを使用いたしますので、最低でも1つメアドお持ちの方とさせて頂きたく思います。

もちろん同人誌での作家さんも募集しておりますので、お願いいたします!!



- 発行日 2012年04月
- 制作 相馬・物置2つ・蜥蜴
- 発行 RPGカンパニー2
- 誌名 触翼act2 VICTIM OF LOVE
- URL <http://www.rpgcompany.com/>
- E-MAIL dungeon@rpgcompany.com
- 印刷所: BROS

禁無断転載!

WEBサイトへの無断アップロードも禁止
発見した場合は、法律により、罰します

触  翼
ACT.2
VICTIM OF LOVE

RPGCompany